

**PROCEDURA NEGOZIATA AI SENSI DELL'ART. 50 COMMA 1 LETT.E PER LA FORNITURA DI
TUBAZIONI E PEZZI SPECIALI A SALDARE E RACCORDI FILETTATI IN ACCIAIO INOSSIDABILE
SUDDIVISA IN DUE LOTTI:**

**lotto 1 -TUBAZIONI E PEZZI SPECIALI (RACCORDI) A SALDARE IN ACCIAIO INOSSIDABILE - CIG:
B541049B86**

lotto 2 - RACCORDI FILETTATI IN ACCIAIO INOSSIDABILE - CIG: B54104AC59

Tender_6261 Rfq_7750

..*.*

CHIARIMENTO DEL 04.02.2025

Quesito n. 1

“Buongiorno,
avremo la necessità di ricevere una scheda tecnica relativa alle figure da voi indicate come
"MANICOTTO RIDOTTO INOX MF" e "NIPPLO RIDOTTO INOX MF" nella lista relativa al LOTTO 2,
inquanto le due descrizioni non sono del tutto chiare.”

1

Risposta n.1

Qui di seguito le schede tecniche:

Manicotto Ridotto maschio/femmina in Acciaio Inox

Estremit :

Filetto maschio x filetto femmina

Filettatura:

Filettatura BSP ISO 228-1, non auto-sigillante, sigillatura con stoppa, canapa, pasta sigillante o simili

Temperatura:

Da -20°C a 150°C

Pressione nominale PN:

max. 16 bar - acqua

Materiale:

Corpo in acciaio inox AISI 316 (UNE EN 10213-4 / DIN 1.4408)

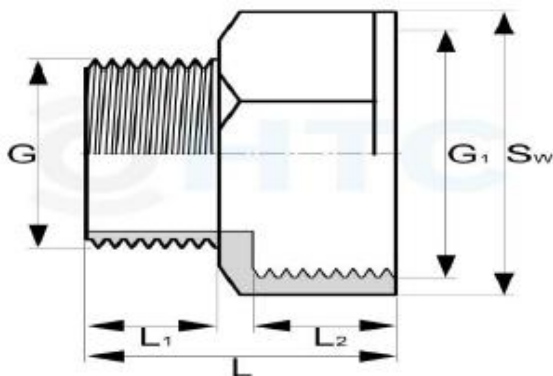

Nipplo Ridotto, filetto maschio, acciaio inox AISI 316

Connessione:

Filetto maschio x filetto maschio

Filettatura:

Filettatura BSP ISO 228-1 sigillatura con stoppa, pasta sigillante o simili

Temperatura:

da -20°C a 200°C

Pressione di esercizio (PN):

16bar - acqua

Materiale:

Acciaio inox AISI 316 (UNE EN 10213-4 / DIN 1.4408)

DIN:

Dimensioni conformi a ISO 4144, filettatura ISO 228-1 EN 10226

Colore:

Grigio acciaio

